

# CLASSIC 2.0 NEW

Il sistema CLASSIC 2.0 manifesta la prima evoluzione dovuta alla gamma STOP & SLIDE ed alla nostra esperienza.

I vantaggi rispetto alla V. 1.0 sono facilmente visibili. Ora è possibile ammortizzare facilmente in apertura e chiusura ante per tutti i pesi e larghezze.

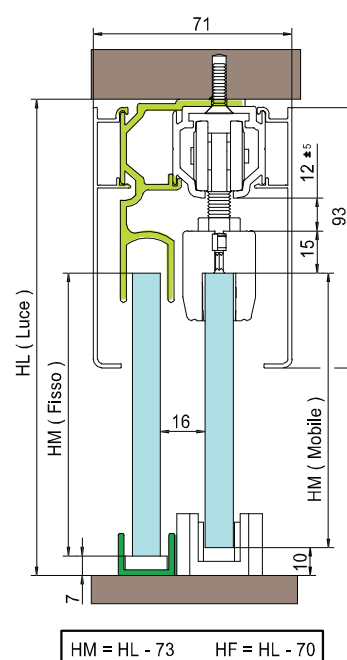
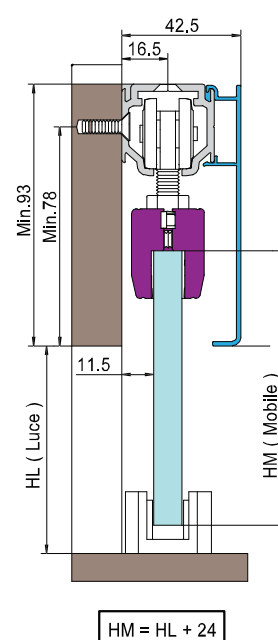
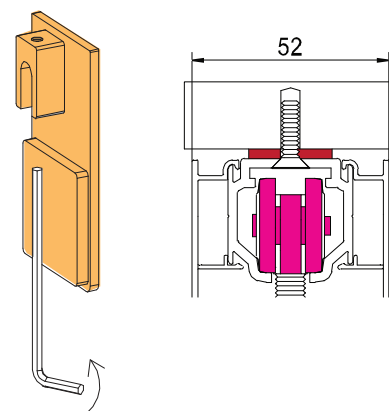

## GAMMA STOP & SLIDE

Innovativi carrelli con ammortizzatore integrato per portate da 65 a 120 kg e larghezze da 625 mm

## EASY CLAMP (vd. pag. 21)

Permette più regolazione in altezza senza lavorazioni sul vetro

## TAPPI LATERALI

Sagomati come i profili, vengono fissati dal basso. NESSUNA VITE A VISTA. Disponibili in più finiture

## VELETTA IN ALLUMINIO

H= 93 mm disponibile in più finiture

## PROFILO VETRO FISSO

Va sovrapposto alla parte superiore del binario e fissato con vite. Preforato per fix a soffitto

## PROFILO INFERIORE VETRO FISSO

## BINARIO SUPERIORE

In alluminio anodizzato è sempre preforato per fissaggio a soffitto ed a parete; con cava per inserimento riscontro regolabile STOP&SLIDE

## SPESSORE PER AGGANCIAMENTO VELETTA

Da inserire nella parte superiore del binario nel caso di fissaggio a soffitto.



65-90-120  
kg



8-12.76  
mm



senza  
lavorazioni  
vetro

### MASSIMA CORSA FRENANTE MINIMO INGOMBRO

65 KG

90 KG

120 KG

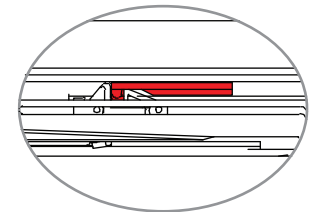
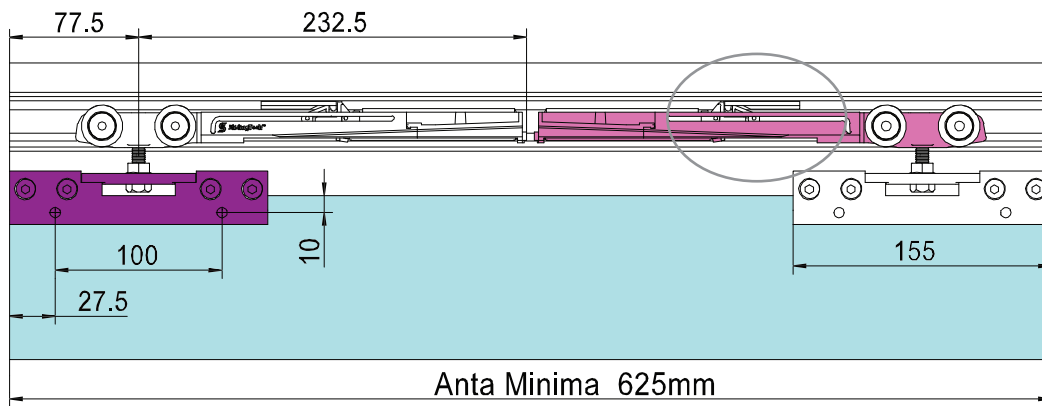
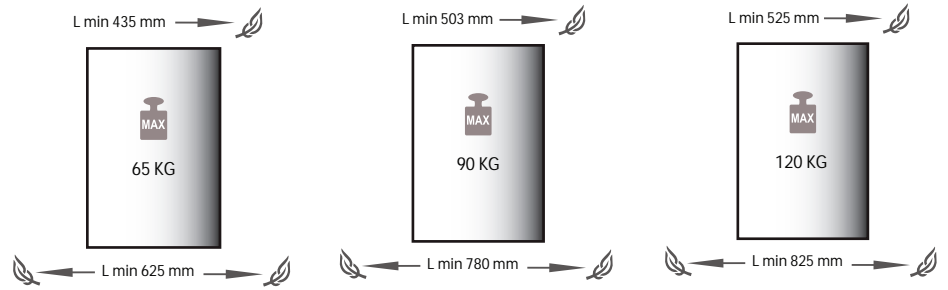

Riscontro regolabile

